

# Notice de montage et d'utilisation de la régulation à distance FR

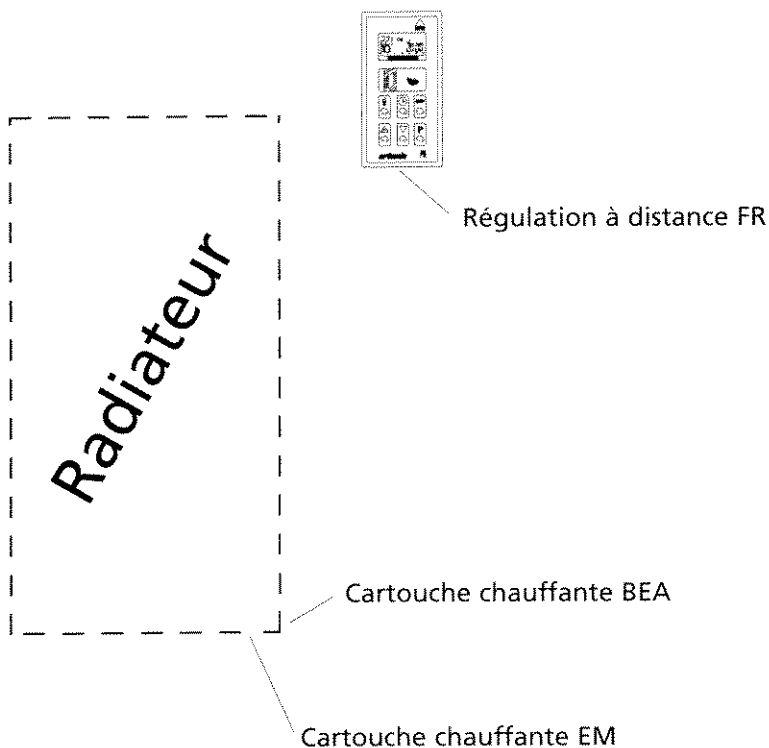

Cette notice d'utilisation a pour objectif de vous familiariser avec votre cartouche chauffante EM (BEA) et votre régulation à distance FR. Nous vous recommandons de la lire attentivement. Une bonne connaissance de vos appareils fera de leur utilisation un véritable plaisir.

**arbonia**

Arbonia AG  
Industriestrasse 23  
CH-9320 Arbon  
Tél. 0041 (0)71 447 47 47  
Fax 0041 (0)71 447 48 47  
e-Mail [arbonia.verkauf@afg.ch](mailto:arbonia.verkauf@afg.ch)

# Table des matières

<b>Notice de montage de la régulation à distance FR</b>	<b>Page 1</b>
<b>Mise en place et remplacement des piles</b>	<b>Page 2</b>
<b>1. Régulation à distance FR</b>	
1.1. Fonctions	Page 3
<b>2. Eléments de commande et affichage</b>	<b>Page 4</b>
<b>3. Différents modes de fonctionnement et affichages</b>	
3.1. Régulation à distance FR hors service	Page 5
3.2. Mode de fonctionnement 'réglage de la température ambiante'	Page 5
3.3. Mode de fonctionnement 'minuterie (MARCHE / ARRÊT)'	Page 5
3.4. Mode de fonctionnement 'séchage 1 à 9 heure(s)'	Page 6
3.5. Mode de fonctionnement 'séchage 24 heures'	Page 6
3.6. Programmation verrouillée	Page 6
3.7. Contrôle des piles	Page 6
<b>4. Programmation et mise en service</b>	
4.1. Mise en service ou remplacement des piles	Page 7
4.2. Nouveau réglage de l'heure et du jour	Page 7
4.3. Réglage de l'heure d'été / d'hiver	Page 8
4.4. Verrouillage du programme	Page 8
4.5. Modification de la température ambiante prescrite en mode de fonctionnement 'réglage de la température ambiante'	Page 8
4.6. Modification de la température standard	Page 9
4.7. Modification / Reprogrammation du programme de base	Page 10
4.8. Modification du programme de base 'réglage de la température ambiante'	Page 11
4.9. Modification du programme de base 'fonctionnement de la minuterie'	Page 12
4.10 Réactiver le programme initial	Page 12

## Montage de la régulation à distance FR

La régulation à distance FR contient une régulation de la température ambiante, une minuterie programmable avec programme hebdomadaire et un programme de séchage des serviettes de bain réglable de 1 à 9 heure(s).

### Disposition de la régulation à distance

La régulation à distance FR doit être disposée de telle sorte que la cartouche chauffante puisse capter les rayons infrarouges. Un test peut être réalisé à l'aide des touches 'séchage des serviettes de bain' et 'ON/OFF'.

(Appuyer sur la touche 'séchage des serviettes de bain' – la DEL rouge de la cartouche chauffante est allumée – le signal d'émission est réceptionné – la régulation à distance est correctement positionnée – appuyer sur la touche 'ON/OFF' – la cartouche chauffante se met hors service – la régulation à distance FR peut être montée conformément à la notice de montage de la régulation à distance FR).

### Montage de la régulation à distance FR

Positionner les piles

n Retirer le support mural - C - de la régulation à distance FR (tirer dans le sens longitudinal).

n Insérer les piles dans le boîtier - D - comme décrit sur la figure ci-dessous.

n Programmer la régulation à distance conformément à la notice d'utilisation jointe.

### Fixation de la régulation à distance FR

Fixer le support mural à l'emplacement de montage à l'aide des chevilles et vis – F – ou des étiquettes autocollantes – G – fournies (respecter un espace de 65 mm, dans le sens vertical, entre les trous), puis insérer et encliqueter la régulation à distance FR dans son support mural. La régulation à distance FR est alors prête à l'emploi.

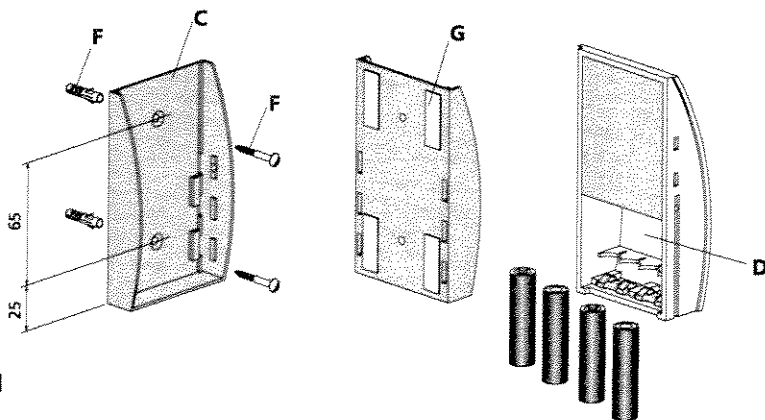
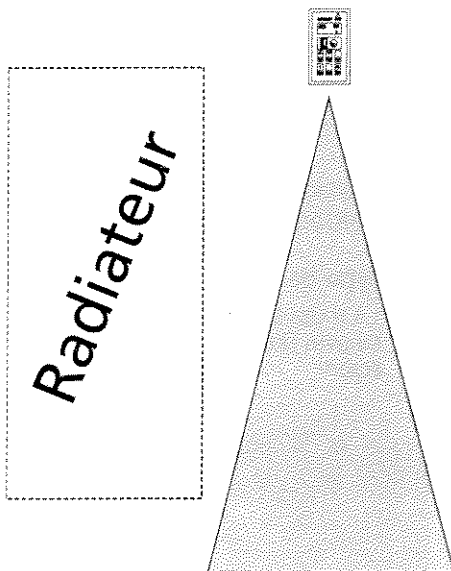

## Mise en place et remplacement des piles

Extraire le boîtier du support dans le sens de la flèche. (voir figure 1)

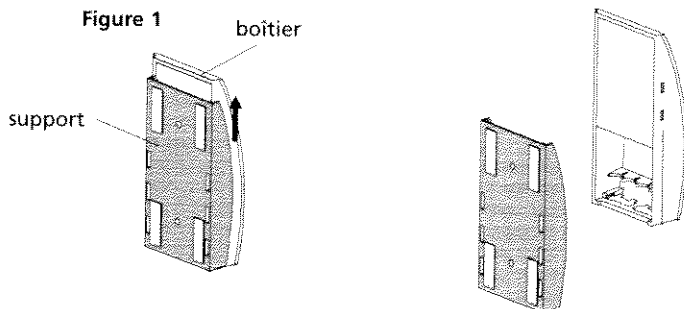

Positionner les piles en suivant les indications inscrites dans le fond du boîtier. (Voir figure 2)

### Type de piles:

1,5 V UM-3, SIZE « AA »

Mignon LR6 1,5 V

EQUIV

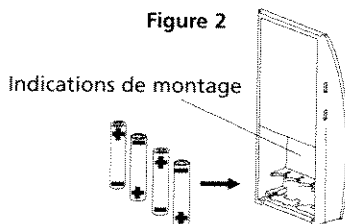

Insérer le boîtier dans le support dans le sens de la flèche. (Voir figure 3)

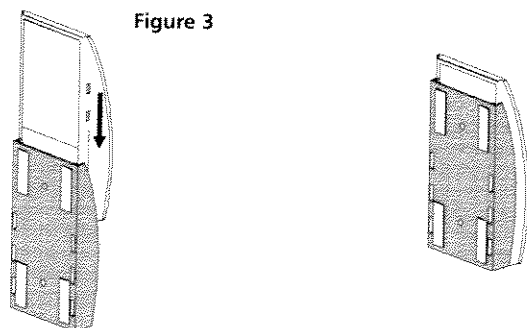

# 1. Commande à distance FR

## 1.1. Fonctions

La régulation à distance est une commande à distance fonctionnant avec des piles et dotée des fonctions suivantes:

<b>Réglage de la température ambiante:</b>	5°C - 30°C Degré de précision $\pm 0,5^{\circ}\text{C}$ Programmes journalier et hebdomadaire
Réglage de deux températures:	
Température 1:	Température diurne - Fourchette de réglage 18°C - 30°C
Température 2:	Température réduite / nocturne - Fourchette de réglage 5°C - 20°C
Durée de réglage minimale par temp.:	1 heure
Mesure de la température:	toutes les 5 minutes ou après chaque sélection d'un nouveau mode de fonctionnement

Pour la programmation et les affichages, voir les chapitres « Différents modes de fonctionnement et affichages » et « Programmation et mise en service ».

### Fonctionnement de la minuterie:

Mise en et hors service de la cartouche chauffante sans considération de la température ambiante.

Durée minimale de la mise en / hors service :	1 heure Intervalle du signal d'émission 10 mn
---	---

Pour la programmation et les affichages, voir les chapitres « Différents modes de fonctionnement et affichages » et « Programmation et mise en service ».

### Fonctions intégrées:

Fonction de séchage:	1 à 9 heure(s)
Fonction de séchage:	24 heures

Contrôle des piles

Protection du programme en cas de coupure de courant.

Verrouillage du programme pour éviter toute modification non intentionnelle de ce dernier.

Fonction de réglage de l'heure d'été et d'hiver

Emetteur infrarouge

## 2. Eléments de commande et affichage

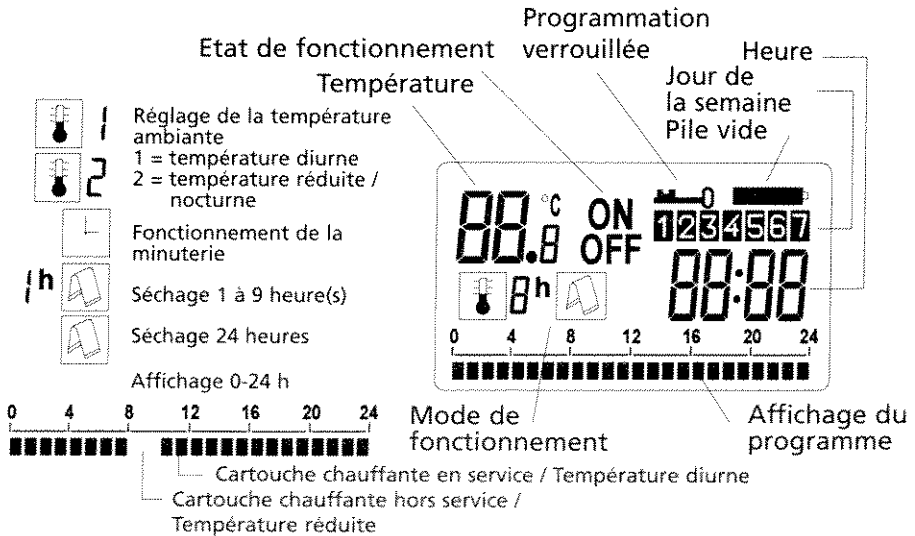
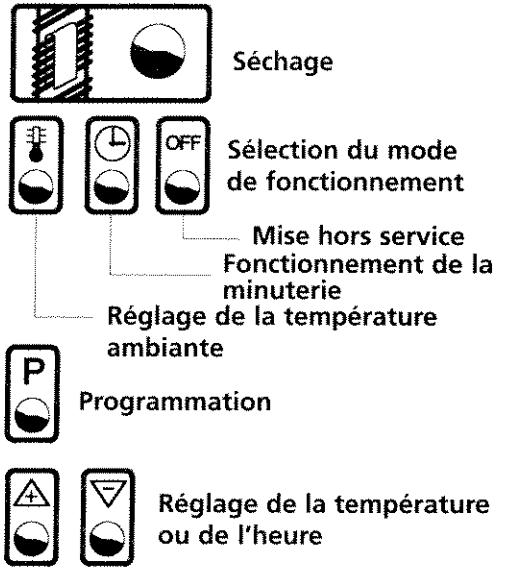
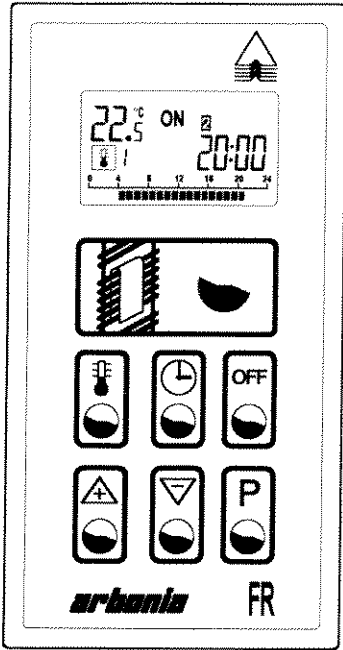

### 3. Différents modes de fonctionnement et affichages

#### 3.1. Régulation à distance FR hors service

(La régulation à distance FR est hors service «OFF»).  
Aucun réglage n'est possible. Mettre hors service en

appuyant une fois brièvement sur  .



#### 3.2. Mode de fonctionnement 'réglage de la température ambiante'

(sélection possible à partir du fonctionnement «OFF»)

La régulation à distance règle la température ambiante en fonction du programme enregistré par l'utilisateur ou par l'usine.



Barres de l'affichage

Mettre en service en appuyant une fois brièvement sur  .

Le réglage de la température ambiante se porte sur deux températures différentes :

Température 1  1 = température diurne (préréglée sur 22°C à l'usine).  
Active pendant la période indiquée par les barres de l'affichage.

Température 2  2 = température de nuit ou réduite (préréglée à l'usine sur 18°C). Active en-dehors de la période indiquée par les barres de l'affichage.

Le réglage de la température est surestimé sur la régulation encastrée (niveau 0-1-2 ou 3).

Les températures 1 et 2 peuvent être réglées individuellement. (Voir le paragraphe consacré à la programmation).

#### 3.3. Mode de fonctionnement 'minuterie (MARCHE / ARRÊT)'

(sélection possible à partir du fonctionnement «OFF»)

La régulation à distance permet de mettre la cartouche chauffante en et hors service conformément au programme individuel ou au programme préréglé en usine. Aucun réglage de la température ambiante n'est effectué.

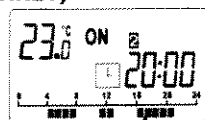

Barres de l'affichage

Mettre en service en appuyant une fois brièvement sur  .

Période indiquée par les barres de l'affichage : le radiateur est en service.

Période en-dehors des barres de l'affichage : le radiateur est hors service.

La température du radiateur peut être réglée lors de l'utilisation d'une cartouche de chauffe EM de la façon suivante:

Position du commutateur rotatif 0 ou 1 = 35°C (position 0 est surestimée)

Position du commutateur rotatif 2 = 45°C

Position du commutateur rotatif 3 = 55°C

Lors de l'utilisation de la cartouche de chauffe BEA, le réglage variable de la température n'est plus possible.



### 3. Différents modes de fonctionnement et affichages

#### 3.4. Mode de fonctionnement 'séchage 1 à 9 heure(s)'

(sélection possible à partir du fonctionnement «OFF», «fonctionnement de la minuterie» et «réglage de la température ambiante»)



Mise en marche avec  appuyer 1 fois brièvement.

Régler la durée de séchage de 1 à 9 heure(s) à l'aide des touches  . La température de séchage est réglée par la cartouche de chauffe EM comme suit: niveau 0 ou 1 = 35°C, niveau 2 = 45°C, niveau 3 = 55°C. Lors de l'utilisation de la cartouche de chauffe BEA, le réglage variable de la température n'est plus possible.

Mettre hors service en appuyant une fois brièvement sur .

#### 3.5. Mode de fonctionnement 'séchage 24 heures'

(sélection possible à partir du fonctionnement «OFF», «fonctionnement de la minuterie» et «réglage de la température ambiante»)



Le séchage des serviettes de bain est activé. La cartouche chauffante électrique est allumée en permanence. La température de séchage est réglée par la cartouche de chauffe EM comme suit: niveau 0 ou 1 = 35°C, niveau 2 = 45°C, niveau 3 = 55°C. Lors de l'utilisation de la cartouche de chauffe BEA, le réglage variable de la température n'est plus possible.

Mettre hors service en appuyant une fois brièvement sur .



#### 3.6. Programmation verrouillée

(sélection possible à partir du fonctionnement «OFF», «fonctionnement de la minuterie» et «réglage de la température ambiante»)

Symbole du verrouillage

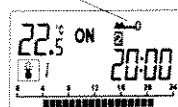
Le verrouillage de la programmation est actif ; aucune modification de programme ne peut être effectuée. Pour mettre en/hors service, appuyer simultanément



sur    jusqu'à ce que le symbole apparaisse / disparaisse.

clignote

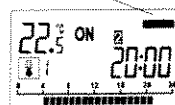

#### 3.7. Contrôle des piles

Lorsque le symbole des piles clignote, il convient de changer les piles dans les quatre semaines. Après le remplacement des piles, l'heure et le jour doivent être nouvellement réglés. Le programme de chauffage est maintenu et ne doit pas être réenregistré. (En cas de non remplacement des piles, la régulation à distance se met hors service et l'affichage s'allume).



Utiliser exclusivement des piles alcaline qui ne coulent pas!  
Type de piles : 1,5 V UM-3, SIZE « AA », Mignon LR6 1,5 V

## 4. Programmation et mise en service



### 4.1. Mise en service ou remplacement des piles

4.1.1. Positionner les piles dans le sens indiqué dans le boîtier, puis insérer le boîtier dans son support. (Voir mise en place des piles)



4.1.2. Régler l'heure. L'affichage des minutes clignote ; régler les minutes à l'aide

des touches  , puis confirmer en appuyant sur la touche  et poursuivre.

L'affichage des heures clignote ; régler les heures à

l'aide des touches  , puis confirmer en appuyant sur la touche  et poursuivre.

L'affichage des jours de la semaine clignote ; régler les jours à

l'aide des touches  , puis contrôler la valeur entrée. En cas de mauvais réglage (minutes, heures, jour), appuyer

brèvement sur la touche , pour recommencer la programmation.

clignote



clignote

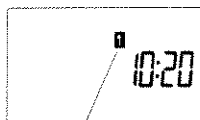

clignote



Si le réglage est correct, appuyer sur la touche  jusqu'à ce que la sélection de l'afficheur disparaisse (env. 3 secondes). La programmation est ainsi terminée. L'heure, la température et le jour effectifs s'affichent. Le programme de base, préprogrammé à l'usine, est activé. (Pour davantage de précision, voir le chapitre 'Programme de base').

**La régulation à distance est hors service (« OFF »)**

et peut être mise en service en appuyant sur la touche correspondant au mode de service souhaité.



Le programme de base peut être adapté aux besoins de chacun.

### 4.2. Nouveau réglage de l'heure et du jour

(sélection possible à partir du fonctionnement «OFF», «fonctionnement de la minuterie» et «réglage de la température ambiante»)



Appuyer sur la touche  pendant 2 secondes, puis régler l'heure et le jour comme indiqué au point 4.1.2.

## 4. Programmation et mise en service



### 4.3. Réglage de l'heure d'été / d'hiver

(sélection possible à partir du fonctionnement «OFF», «fonctionnement de la minuterie» et «réglage de la température ambiante»)

#### 4.3.1. Heure d'hiver



Appuyer simultanément sur les touches  et  (env. 3 sec.), jusqu'à ce que l'horloge retarde de 60 minutes.

#### 4.3.2. Heure d'été

Appuyer simultanément sur les touches  et  (env. 3 sec.), jusqu'à ce que l'horloge avance de 60 minutes.

### 4.4. Verrouillage du programme

(sélection possible à partir du fonctionnement «OFF», «fonctionnement de la minuterie» et «réglage de la température ambiante»)

Appuyer simultanément sur les touches   **Symbole du verrouillage**

et  pendant 3 secondes, jusqu'à ce que le symbole du verrouillage apparaisse. Après le verrouillage, toutes les touches sont bloquées et l'appareil conserve le mode de fonctionnement sélectionné juste avant le verrouillage (OFF, réglage de la température ambiante, fonctionnement de la minuterie). Pour déverrouiller le programme, appuyer simultanément sur ces trois touches jusqu'à ce que le symbole de verrouillage disparaisse.



### 4.5. Modification de la température ambiante prescrite en mode de fonctionnement 'réglage de la température ambiante'

(sélection possible à partir du fonctionnement «réglage de la température ambiante»)

Appuyer sur la touche  jusqu'à ce que l'affichage de la température prescrite clignote.

Entrer la température ambiante souhaitée à

l'aide des touches  , puis clore en appuyant sur .

La modification porte toujours sur la température prescrite à l'heure

actuelle ( ou .

La nouvelle valeur est entrée dans le programme, puis mémorisée.

Les valeurs réglées sont conservées après une coupure de courant (ex : remplacement des piles).



## 4. Programmation et mise en service



### 4.6. Modification de la température standard 1 1 et 2



Mettre la régulation à distance hors service en

appuyant sur la touche .

clignote





Appuyer sur la touche  jusqu'à ce que le symbole  de la température prescrite 1 s'affiche et que l'affichage de la température prescrite clignote. (Réglage d'usine : 22°C)

Régler la température souhaitée à l'aide des touches  , puis

confirmer en appuyant sur la touche .

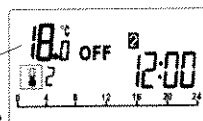
clignote



Le symbole de la température prescrite 2  apparaît ensuite et l'affichage de la température prescrite clignote. (Réglage d'usine : 18°C)

Régler la température souhaitée à l'aide des

touches  , puis confirmer en appuyant sur

la touche . La procédure est terminée ; la régulation à distance retrouve le mode dans lequel elle se trouvait avant la mise hors service ; les valeurs entrées sont enregistrées.

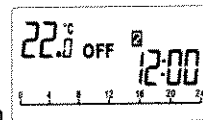

Affichage : température et heure effectives, jour de la semaine, état de fonctionnement (« OFF »)

## 4. Programmation et mise en service

### 4.7 Modification / Reprogrammation du programme de base

La régulation à distance est dotée d'un programme de base destiné au réglage de la température ambiante et d'un programme relatif au fonctionnement de la minuterie, tous deux préenregistrés à l'usine. Ces programmes peuvent être adaptés aux besoins de chacun.

#### Programme de base pour le réglage de la température ambiante :

1	Lundi	
2	Mardi	
3	Mercredi	
4	Jeudi	
5	Vendredi	
6	Samedi	
7	Dimanche	

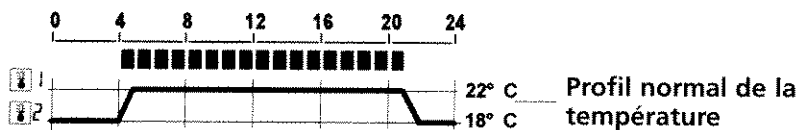
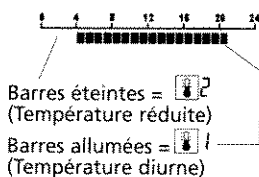

#### Programme de base pour le fonctionnement de la minuterie

1	Lundi	
2	Mardi	
3	Mercredi	
4	Jeudi	
5	Vendredi	
6	Samedi	
7	Dimanche	

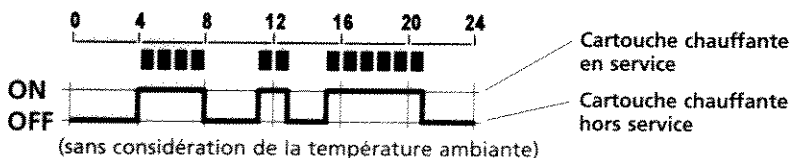
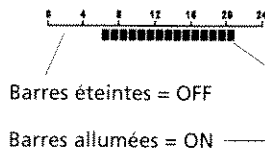





## 4. Programmation et mise en service

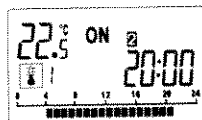



### 4.8. Modification du programme de base 'réglage de la température ambiante' (sélection possible à partir du fonctionnement «OFF»)

Sélectionner le mode de fonctionnement à l'aide de la touche .







Appuyer sur la touche  jusqu'à ce que l'affichage du jour clignote. Sélectionner le type de programme souhaité

à l'aide des touches  , puis confirmer en appuyant sur la touche  et poursuivre.

1.  Programme de la semaine (lundi à dimanche)
2.  Programme des jours ouvrables (lundi à vendredi)
3.  Programme du week-end (samedi et dimanche)
4.  Programme d'une seule journée



clignote

Pour le programme 4 (jour unique) appuyer tout d'abord sur  et ensuite sélectionner le jour souhaité avec   et confirmer avec .

L'affichage du programme apparaît et indique le programme en cours.

(Types de programme 1 et 2 : «programme des jours 1 à 7»)

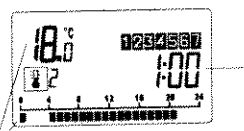

(Type de programme 3 : «programme des jours 6 et 7»)

La température prescrite et la première barre de l'affichage clignent.





clignote

Durée de fonctionnement



Sélectionner la durée souhaitée à l'aide des touches  , puis

confirmer en appuyant brièvement sur la touche . Attribuer la température prescrite 1 ou 2  / .

Répéter cette procédure autant de fois que souhaité.

Pour les types de programme 2 et 4  / , appuyer

brièvement sur la touche  pour continuer la programmation ou appuyer pendant 3 secondes (jusqu'à disparition de l'affichage) pour clore la programmation.

Pour les types de programme 1 et 3  / , appuyer sur la touche  (jusqu'à disparition de l'affichage) pendant 3 secondes pour clore la programmation.

## 4. Programmation et mise en service



### 4.9 Modification du programme de base 'fonctionnement de la minuterie'





(sélection possible à partir du fonctionnement «OFF»)

la touche .

Appuyer sur la touche  jusqu'à ce que l'affichage du jour clignote, puis sélectionner le type de programme souhaité





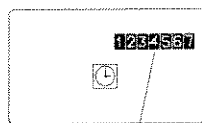

à l'aide des touches  . Confirmer en appuyant sur la touche  et poursuivre.

1.  Programme de la semaine (lundi à dimanche)
2.  Programme des jours ouvrables (lundi à vendredi)
3.  Programme du week-end (samedi et dimanche)
4.  Programme d'une seule journée



clignote

Pour le programme 4 (jour unique) appuyer tout d'abord sur  et ensuite sélectionner le jour souhaité avec   et confirmer avec .

L'affichage du programme apparaît et indique le programme en cours.

(Types de programme 1 et 2 : « programme des jours 1 à 7 »)

(Type de programme 3 : « programme des jours 6 et 7 »)

La première barre de l'affichage et la durée de fonctionnement clignotent.

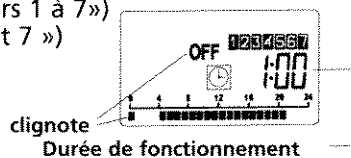



Sélectionner la durée souhaitée à l'aide des

touches  , puis confirmer en appuyant brièvement

sur la touche . Sélectionner le mode de service ON ou OFF.

Répéter cette procédure autant de fois que souhaité.

Pour les types de programme 2 et 4  / , appuyer

brièvement sur la touche  pour continuer la programmation ou appuyer pendant 3 secondes pour clore la programmation.

Pour les types de programme 1 et 3  / , appuyer sur la touche  pendant 3 secondes pour clore la programmation.

### 4.10 Réactiver le programme initial

(sélection possible à partir du fonctionnement «OFF»)

Le programme initial qui a été pré-programmé en usine, peut être activé de la façon suivante: Appuyer simultanément sur la touche 

et la touche  jusqu'à ce qu'apparaisse un P sur l'afficheur.